

# DIGITÁLNÍ A INFORMAČNÍ AGENTURA\_

Export z Národní architektury eGovernmentu ČR

## Obsah

<b>Portál úředníka</b> .....	3
<b>CzechPOINT@Office</b> .....	4
<b>Pohled na jednotné obslužné kanály úředníků</b> .....	4

<title>Jednotné obslužné kanály úředníků</title>



Popis architektury úřadu a veřejné správy ČR po jednotlivých vrstvách architektury a zpracování požadavků do informační koncepce a architektury úřadu je popsán v části [Architektura úřadu v kontextu veřejné správy a jejích vrstvách architektury](#).

Pravidla pro jednotlivé sdílené služby, funkční celky a tematické oblasti jsou popsány v části [Způsoby využívání sdílených služeb, funkčních celků a tematických oblastí jednotlivými úřady](#)

Ve shodě s cílem a s principy poskytnout úředníkům efektivní navigační a uživatelské prostředí pro elektronické úřadování, pro elektronickou správu zdrojů úřadu a pro zaměstnaneckou samoobsluhu je potřeba výrazně posílit a rozvinout, případně nahradit dosavadní možnosti sdílených služeb Portál úředníka a CzechPOINT@Office.

## Portál úředníka

Aktuálně částečně plní tuto roli pouze portál IS o Státní službě (ISoSS), který má dvě části - veřejnou část a část pro služební úřady, s přístupem přes JIP/KAAS.

Veřejná část poskytuje 3 funkce:

- Přihlašování na úřednickou zkoušku
- Evidence obsazovaných služebních míst
- Evidence provedených úřednických zkoušek

Portál ISoSS v sekci pro služební úřady umožňuje:

- Vkládání návrhů na systemizaci pracovních míst (a dále také Vlastní kontrola návrhů, Úprava návrhů, Odesílání návrhů do schvalovacího procesu, Možnost vkládání odůvodnění k návrhu, Prohlížení postupu schvalovacího procesu návrhu)

Podle architektonické vize eGovernmentu pro každého úředníka bude v jeho „kmenovém“ úřadě poskytnuto jednotné univerzální vnitřní navigační prostředí a webové uživatelské pracovní prostředí, umožňující mu přístup do všech místních a do všech centrálních informačních systémů, k nimž je z titulu svých rolí v OVS oprávněn.

Portál úředníka (PÚ) bude federativní (federalizovaný) obráceným způsobem než PVS. Tj. budou existovat jednotlivé centrální portálové služby (HR, vzdělávání, NEN, IISSP, ...), které budou připojovány do lokálního transakčního PÚ, do něhož by se měl postupně transformovat každý tzv. Intranet úřadu. Vedlo toho se jeden z centrálních portálů VS, IKČR navrhuje, aby to byl buď personální portál ISoSS, případně portál odvozený od Portálu občana, rozšíří tak, aby pro úřední osoby a zaměstnance úřadů, pro něž je nehospodárné spravovat svůj vlastní PÚ, poskytl službu zprostředkování všech centrálních interních portálů na jednom místě.

Vedlo toho se jeden z centrálních portálů VS, IKČR navrhuje, aby to byl personální portál ISoSS, rozšíří tak, aby pro úřední osoby a zaměstnance úřadů, pro něž je nehospodárné spravovat svůj vlastní PÚ, poskytl službu zprostředkování všech centrálních interních portálů na jednom místě.

Všechny funkce portálu úředníka, přesahující hranice „domovského“ OVS budou dostupné výhradně s využitím JIP/KAAS. Proto musí být i lokální IS dostupné se stejnou identitou nebo musí mít úřad pro Portál úředníka a do něj zařazené IS vybudovaný lokální Single-Sign-On řešení, integrované s JIP/KAAS.

## CzechPOINT@Office

Jde o neveřejné pracoviště úřadu, kde úředník samostatně čerpá informace, ověřuje a předkládá podání v rámci k eGovernmentu. Je určeno pro úředníky orgánů veřejné moci, kteří ze zákona přistupují k rejstříkům nebo provádějí autorizovanou konverzi dokumentů z moci úřední. (Např. místo toho, aby občan nebo podnikatel dokládal Výpis z rejstříku trestů, úředník si pořídí nutný doklad pomocí Czech POINT@Office).

Jedná se o pracoviště na libovolném úřadě, s technickým vybavením stejným jako v případě veřejnosti přístupných pracovišť Czech POINT, tzn. standardní počítač s přístupem na internet, webový, formulářový a dokumentový prohlížeč, účet pro používání Czech POINT@Office (přístup pomocí dvojice certifikátů pro autentizaci a podpis žádostí).

Systém Czech POINT poskytuje rozhraní CzechPOINT@office, které je určeno pro orgány veřejné moci. Pomocí formulářů, dostupných v rozhraní CzechPOINT@office, mohou úředníci využívat pro výkon své působnosti. Jedná se zejména o:

- výpis a opis z Rejstříku trestů
- výpisy ze základních registrů
- autorizovanou konverzi z moci úřední
- agendy matrik
- agendy ohlašoven
- agendy soudů

Do oblasti nástrojů pro úředníky patří také podpora provádění autorizované konverze z moci úřední (také jako KzMU). K dispozici jsou dvě API rozhraní systému CzechPOINT pro tuto úlohu.

Služby CzechPOINT@Office budou představovat jedny z prvních centrálních sdílených služeb pro Portály úředníka, CzechPOINT@Office bude postupně konvergovat k Portálu úředníka, splyne s ním nebo bude nahrazen a společně vytvoří jedno efektivní interní obslužné rozhraní.

## Pohled na jednotné obslužné kanály úředníků

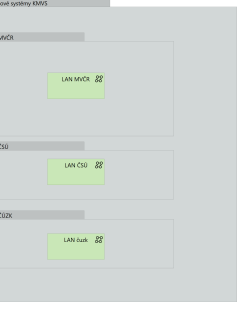
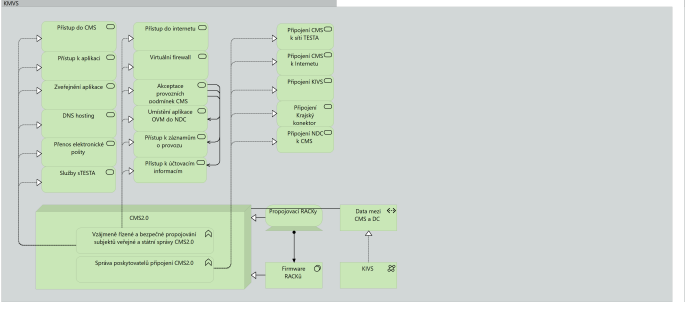
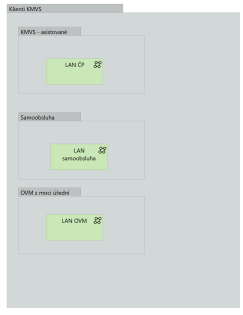
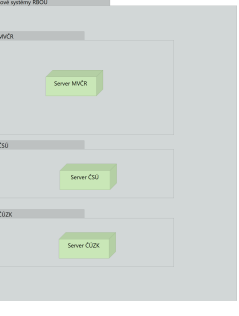
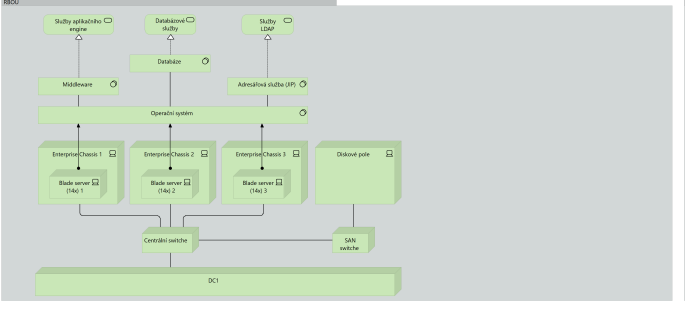
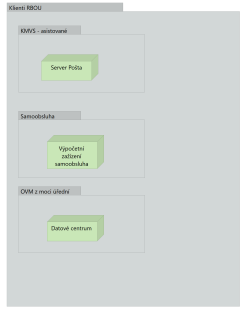
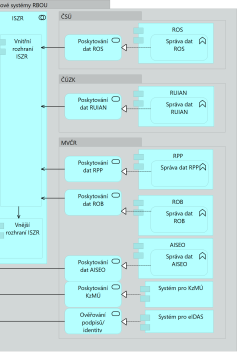
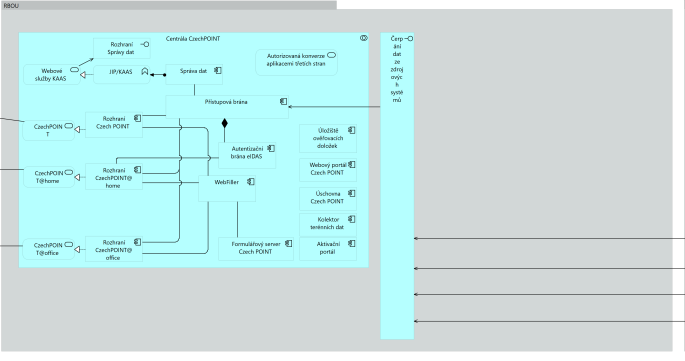
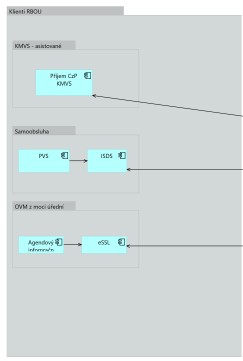
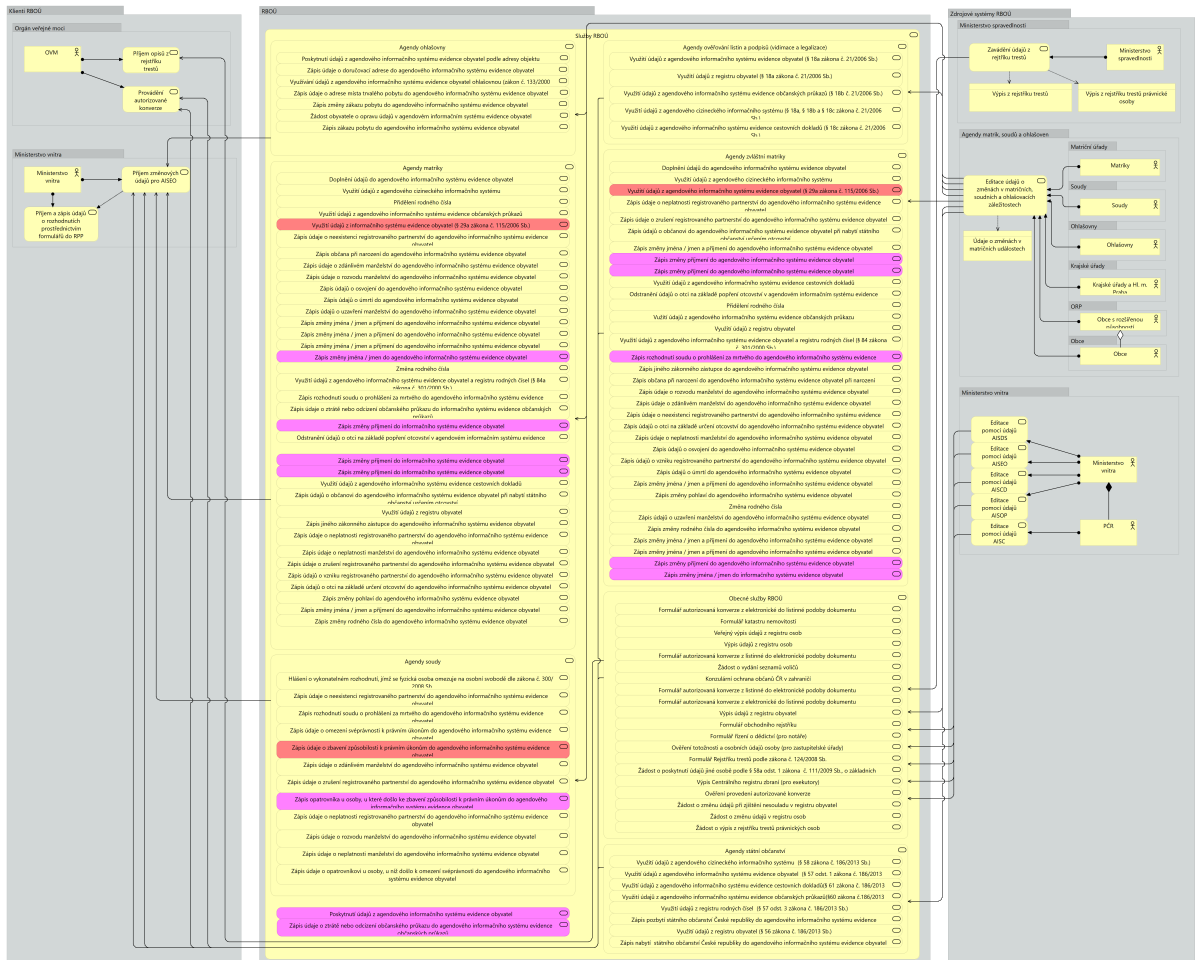

From:

<https://archi.gov.cz/> - **Architektura eGovernmentu ČR**

Permanent link:

[https://archi.gov.cz/nap:jednotne\\_obsluzne\\_kanaly\\_uredniku?rev=1570513376](https://archi.gov.cz/nap:jednotne_obsluzne_kanaly_uredniku?rev=1570513376)

Last update: **2019/10/08 07:42**

